

Іосіф Атрахімовіч

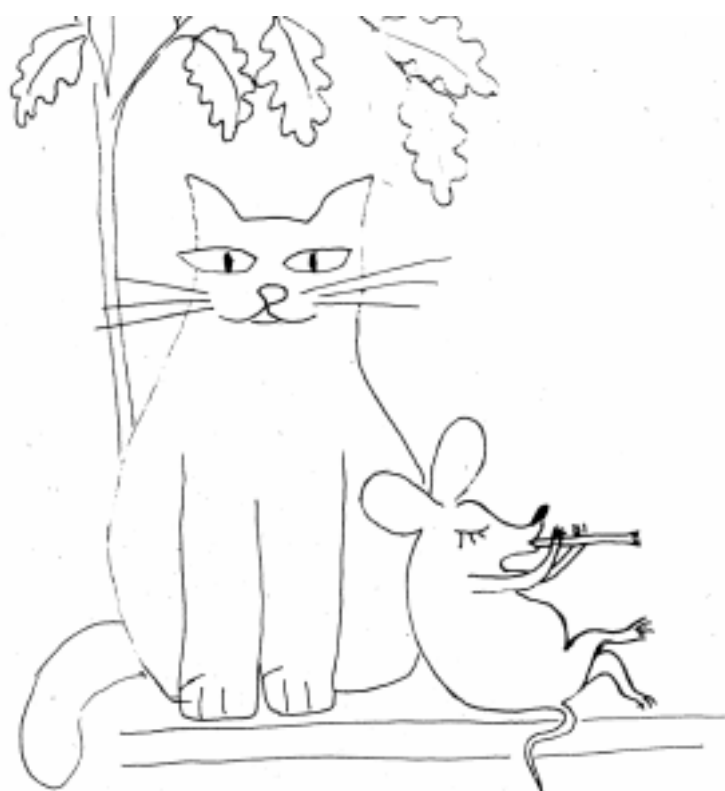

Таварыства  
Беларускай Мовы  
Паставы  
2011

*Казку склаў і намалюваў  
Іосіф Атрахімовіч*





У старадаўнія часы чалавек жыў адзін. Не, не саўсім адзін. Жылі разам з ім жонка, дзеці. Але не было каля іх ні жывёл, ні хатняй птушкі. Яны жылі асобна ад людзей. Самотнае жыццё было ў чалавека і жывёл.



Але аднойчы сабраліся яны і пачалі разам жыць. І ўсім была справа. Конь з гаспадаром пачаў араць пашу. Сеяць. Вырошчваць ураджай.

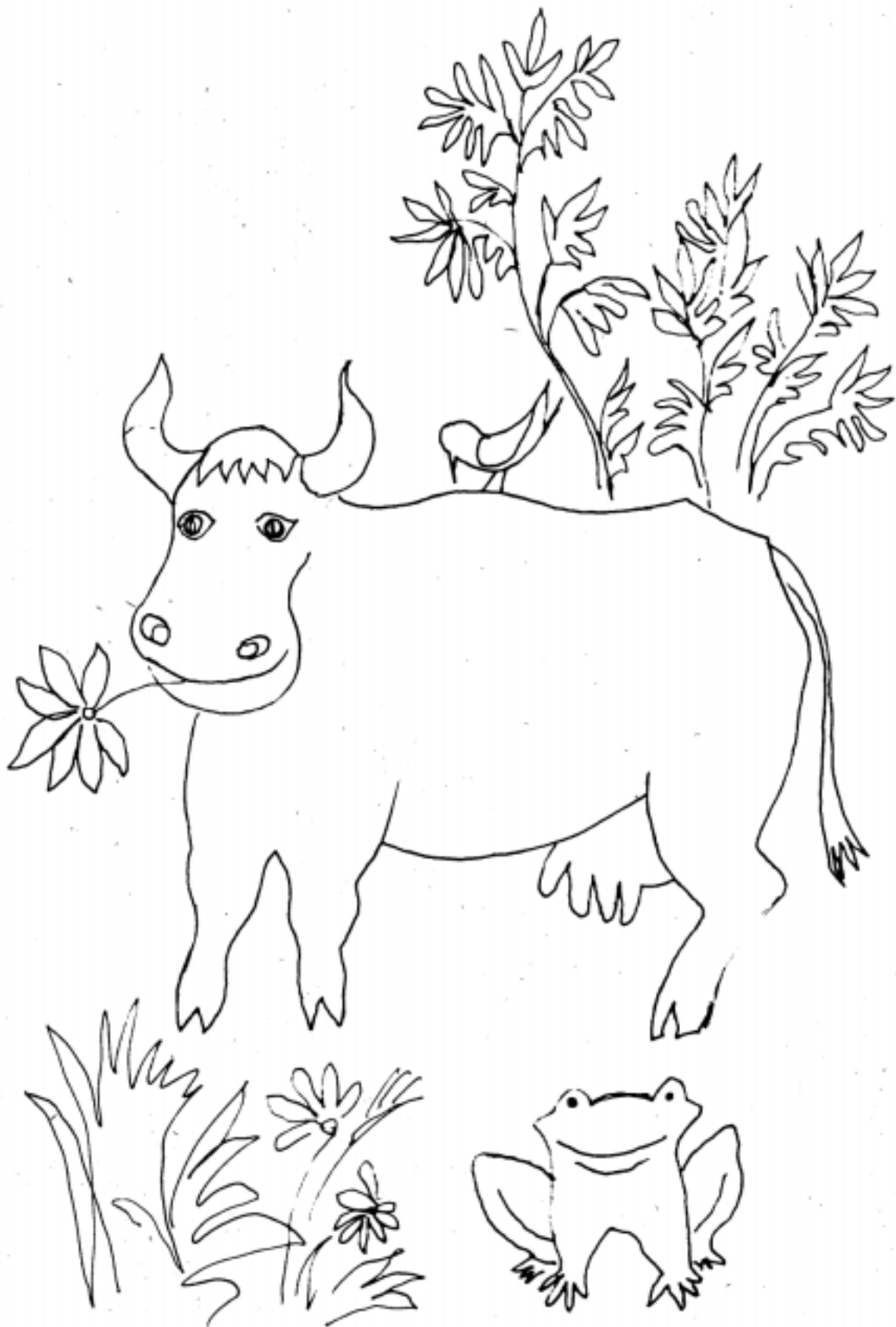

Карова пасцілася на лузе і ўвечары давала малако.



Авечкі стрыглі воўну і рабілі потым валёнкі  
цёплыя і ўтульныя. І кажухі таксама.

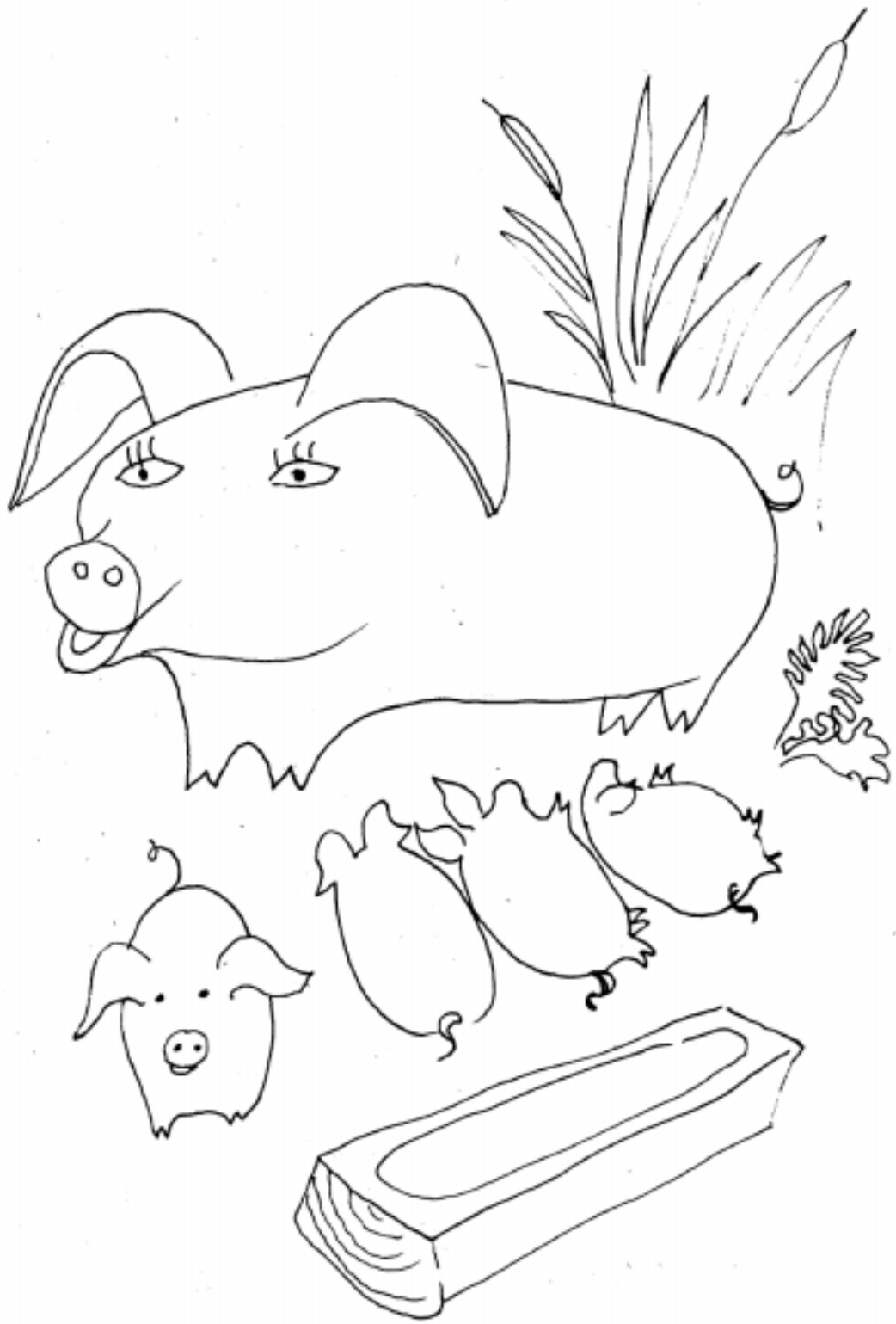

Свінка давала сала.

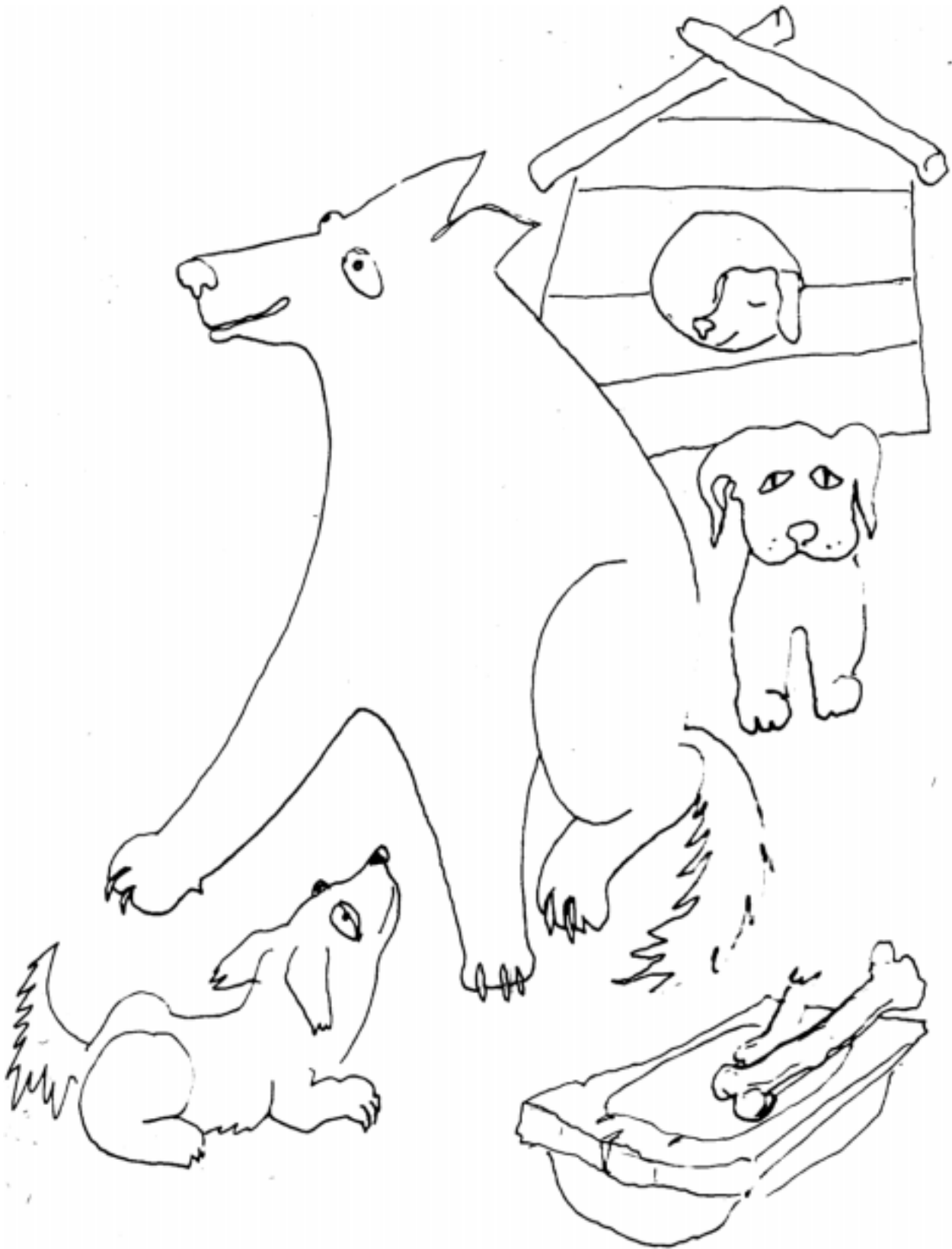

Куркі з гусками - яйкі і пер'е для падушак.  
А сабака ахоўнікам стаў, бо гаспадарка ж  
вялікая.



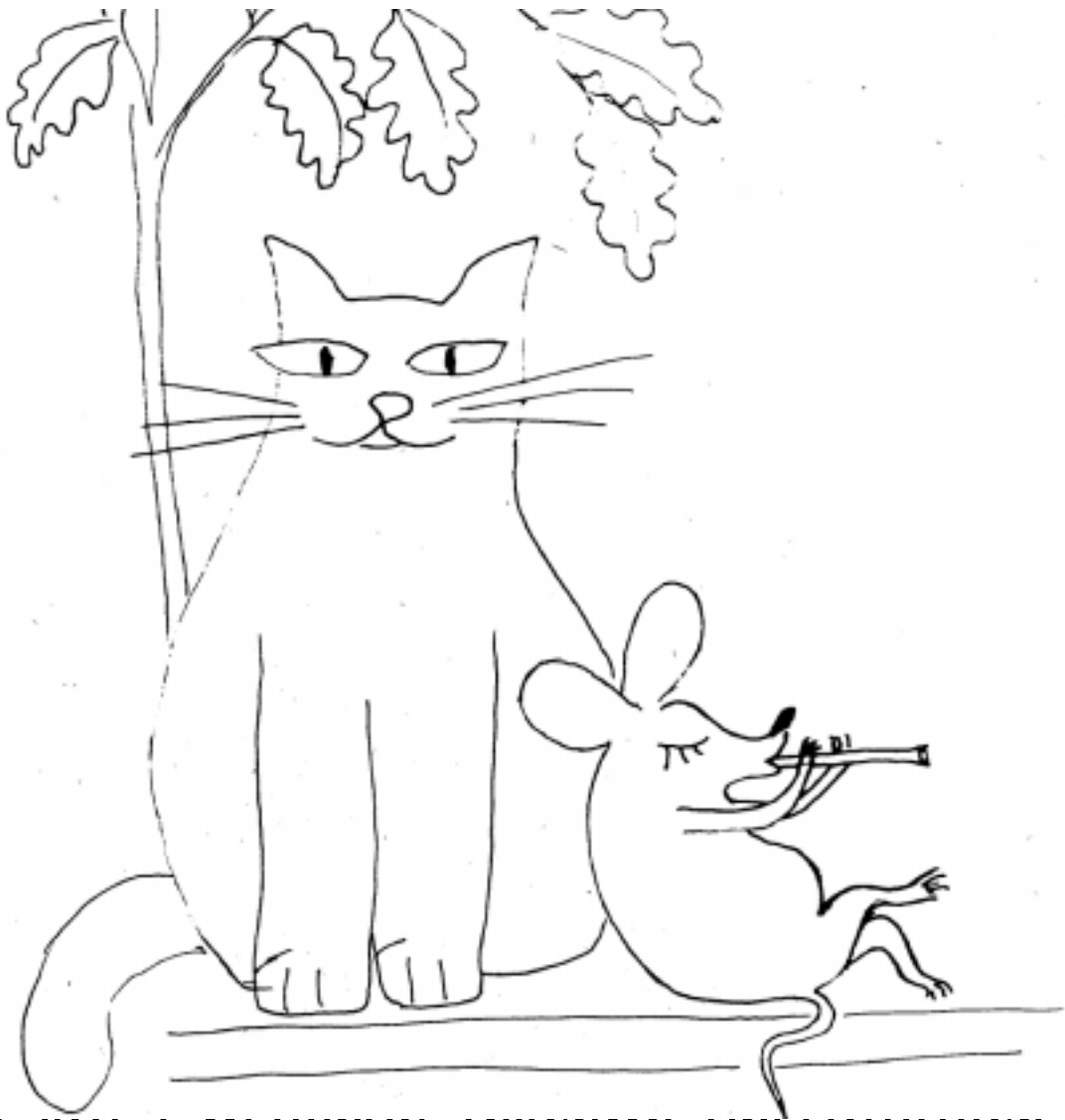

А кот і мышане таксама прытуліліся да чалавека, ды, на жаль, не ўмелі яны нічога рабіць карыснага для гаспадара. Але ж затое абодва вельмі любілі смятанку. А дзе ж карове столькі даць малака, каб хапіла ўсім: і гаспадару, і гаспадыні, і дзеткам, і кату з мышаняці. Апошнім - ці густа, ці пуста, але часцей не хапала. Колькі разоў бывала, што гаспадыня падоіць карову, наліе гаспадару і дзецям, а кату і мышаняці не хопіць, або хопіць, але зусім мала.



Так усё ішло, пакуль кот з мышкай не пабіліся. Адноўчы нікога ў хаце не было, усе пайшлі на працу, а ля печы пакінулі місачку з малаком. Прачнуўшыся, убачылі тую місачку кот з мышанём і кінуліся бегчы хто хутчэй да яе. І перакулілі.

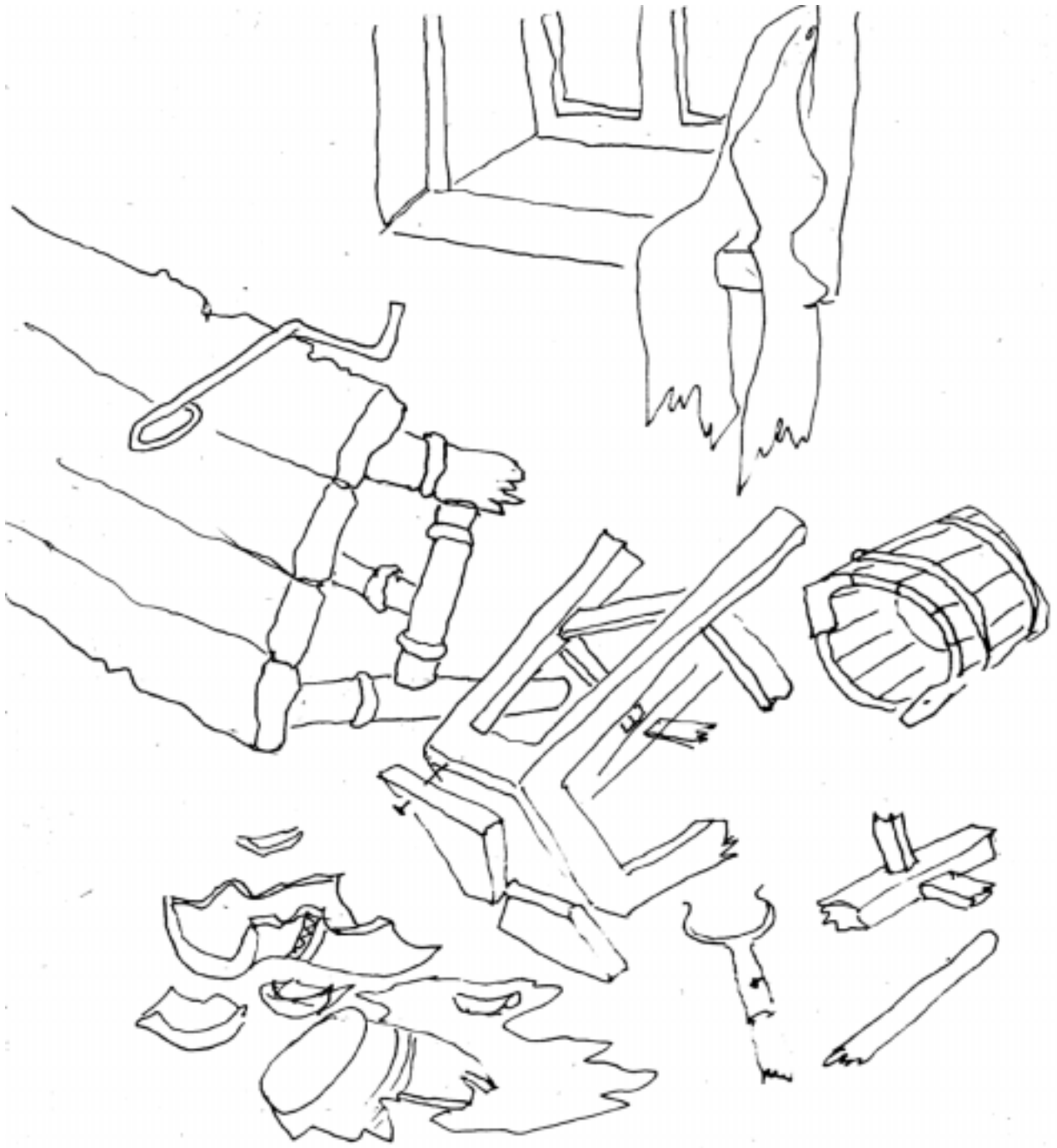

Што тут нарабілася! Яны пачалі біцца, тузгацца, лямантаваць, лаяцца. Пераварнулі лаву, паскручвалі ходнікі, стол на бок злажылі, за посуд узяліся. Адным словам, бойка.

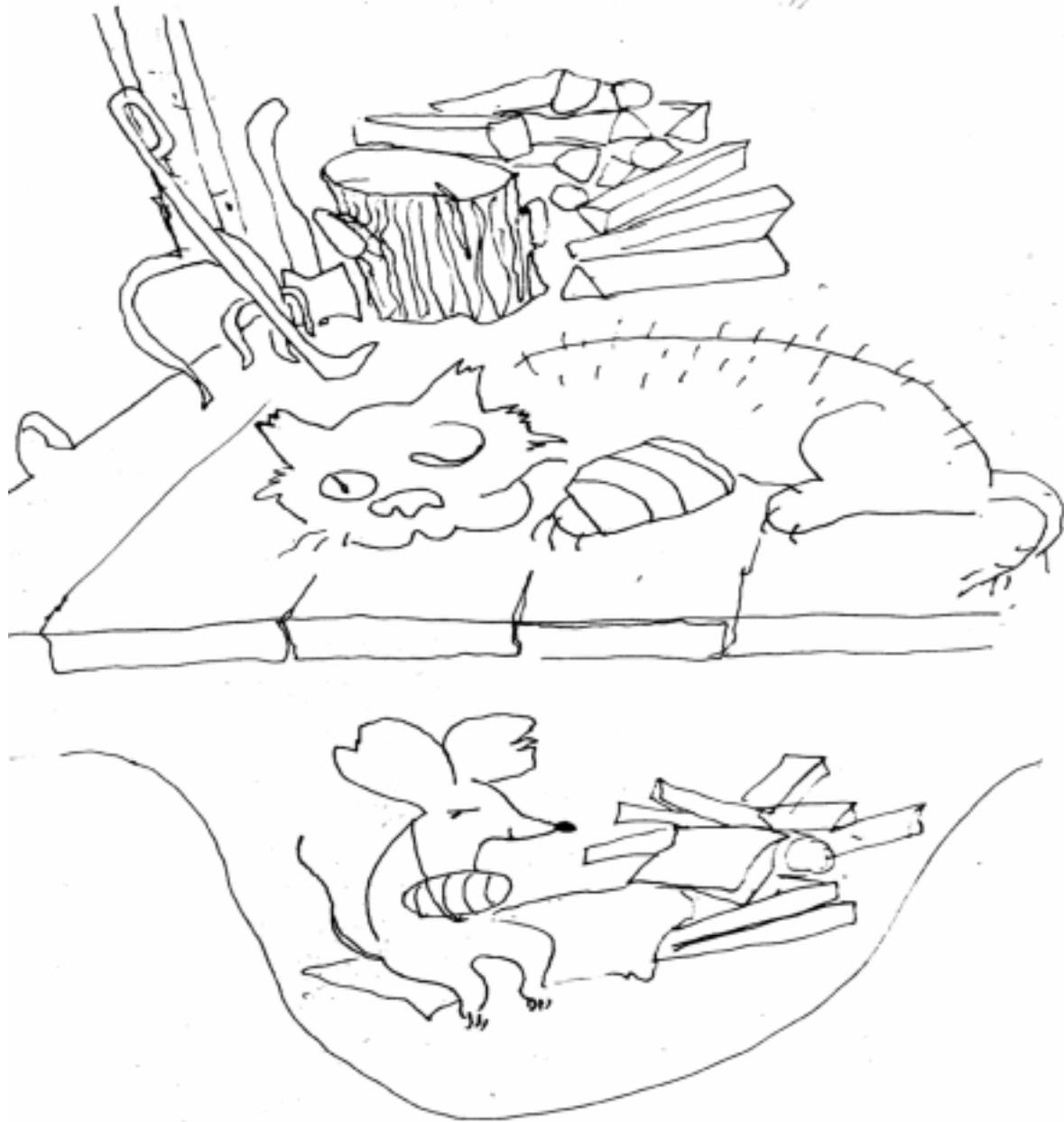

Хутка вярнуліся гаспадары з поля. Убачыўшы вэрхал, за галовы ўзяліся. Хто быў? Што здарылася? Няўжо вораг ці злодзей у хаце навырабляў?

Кот ля гаспадара трэцца, лашчыцца, а мышанё спужалася ды схавалася пад падлогу. Плача там, папісквае. Баіцца гаспадара.



З той пары і засталася мышка там. А кату цяпер аднаму малако дастаецца. Мышаняці ж толькі крошкі, ці тое, што зваліцца са стала. Ці зярняткі з каласка ў полі.



Таму днём мышак ніхто не бачыць - яны  
спяць. А ноччу па хаце, па хлявах шныраць,  
ежу шукаюць.

Ката баяцца.



*Серыя «Казкі роднага краю»*

*Для малодшага школьнага ўзросту*

*Іосіф Атрахімовіч*  
***Як мышанё з катом***  
***пасварылася***  
*казка*

*Рэдактар Наталля Тракаповіч*

*Кампутарны набор і вёрстка*

*Ігара Тракаповіча*

***Паставы***  
***Таварыства Беларускай Мовы***  
***2011год***